

选型详见第13页



FE10-E

电磁流量计(无线型)

产品描述

电磁流量转换器与不同型号的电磁流量传感器配套组成电磁流量计系统。用来测量封闭管道中导电流体的体积流量。广泛地适用于石油化工、钢铁冶金、给水排水、水利灌溉、水处理、环保污水总量控制、造纸、医药、食品等工、农业部门的生产工艺过程流量测量和控制;适用于导电液体的总量计量。

该电池供电一体型转换器能与普通电磁流量计传感器配套,并达到1级和0.5级流量测量精度。也就是说,简单地原普通电磁流量计传感器和本电池供电转换器连接,用户就开发出了电池供电电磁流量计。

该电池供电型转换器标配一个常规电池组,可持续工作3--6年。若配用大容量锂电池组,持续工作时间会更长。

应用范围

无线压力变送器采用无线传输技术,无需布线、安装便捷,适配多行业压力监测场景。广泛应用于石油化工、市政给排水、燃气管道、暖通空调、水利水务、污水处理等领域。可用于管道压力、罐体容器、液压气动设备、锅炉压力容器、矿山管网、楼宇供水系统的实时压力采集与远程监控。同时适用于野外无人值守、分散测点及复杂布线困难的工况,实现数据无线上传,助力智能监测、安全运维与数字化管理。

功能特性

- 可编程频率低频矩形波励磁,提高了流量测量的稳定性,功率损耗低;
- 采用32位嵌入式微处理器,运算速度快。精度高;
- 全数字量处理,抗干扰能力强,测量可靠,精度高,流量测量范围可达1000:1;
- 12V~36V直流供电,36~240V交流供电,双供电,适应不同现场工况中英文菜单操作,使用方便,操作简单,易学易懂;
- 高清晰度背光LCD显示;
- 具有双向流量测量、双向总量累计功能,电流、频率输出功能;
- 内部具有三个积算器可分别显示正向累计量、反向累计量及差值积算量;
- 具有电导率测量功能,可以判别传感器是否空管;
- 恒流励磁,电流范围大,可与不同公司、不同类型的电磁流量传感器配套使用;
- 具有自检与自诊断功能;
- 采用SMD器件和表面安装(SMT)技术,电路可靠性高。



技术参数

技术名称	参数
工作环境温度	-20℃~50℃
工作环境湿度	≤95%
外壳防护等级	IP65
流速测量范围	0~10米/秒
介质电导率	≥25μs/cm
使用测量通径	DN3-DN800
配套精度等级	1级, 0.5级
测量参数	流量累积总量
检测报警参数	流体空管检测报警 励磁电流检测报警 电池容量检测报警
标定输出信号	单位体积流量脉冲
无线通讯方式	LTE-cat1 (4G, 选配)
测量间隔时间	1-15秒 (默认15秒)

中文智能转换器

特点及适用范围

中英文显示智能转换器采用16位嵌入式微处理器。全数字量处理，具有双向流量测量功能，瞬时流量和正、反向累积量及差值积算量，用于测量清水、污水、酸、碱、盐溶液或液固两相流体等导电介质的体积流量。



材质

衬里材料	主要性能	使用范围
聚氯丁橡胶	1、有极好的弹性、高度的扯断力、耐磨性能好	水、污水、弱磨损性的泥浆、矿浆 耐温范围: -20°C~+60°C
	2、耐一般低浓度酸、碱、盐介质的腐蚀, 不耐氧化性介质的腐蚀	
聚氨酯橡胶	1、有极好的耐磨性 (相当于天然橡胶的10倍)	中性强磨损的矿浆、煤浆、泥浆等 耐温范围: -20°C~+60°C
	2、耐酸、碱性能较差	
	3、不能用于混有有机溶剂的水	
聚硅氟橡胶	1、有极好的弹性、高度的扯断力, 耐高温	水 耐温范围: -20°C~+180°C
	2、不耐任何浓度酸、碱、盐介质的腐蚀	
聚四氟乙烯(PTFE)	1、塑料中化学性能最稳定的一种材料, 能耐沸腾的盐酸、硫酸和王水, 也能耐浓碱和各种有机溶剂, 不耐三氧化氯、高流速液氧、液氧、臭氧的腐蚀。	浓酸、碱等强腐蚀介质 耐温范围: -40°C~+170°C
	2、耐磨损性能差	
聚全氟乙丙烯F46	1、耐腐蚀能力同PTFE	同PTFE、能用于低磨损性介质 耐温范围: 40°C~+160°C
	2、能耐低磨损	
	3、抗负压能力强	
PFA	1、耐磨蚀性同PTFE	能用于负压状态 耐温范围: -40°C~+160°C
	2、抗负压能力强	

电极材料	耐腐蚀性性能
SUS316	用于工业用水、生活用水、污水、具有弱腐蚀性的介质, 广泛用于石油、化工、钢铁等工业部门及市政、环保等领域。
哈氏合金B(HB)	对沸点以下一切浓度的盐酸有良好的耐蚀性, 也耐硫酸、磷酸、氢氟酸、有机酸等非氧化性酸、碱、非氧化性液体的腐蚀。
哈氏合金C(HC)	能耐非氧化性酸, 如硝酸、混酸或铬酸与硫酸的混合介质的腐蚀, 也耐氧化性盐类如Fe ³⁺ 、Cl ⁻ 或含其他氧化剂的腐蚀。如高于常温的次氯酸盐溶液、海水的腐蚀。
钛(Ti)	能耐海水、各种氯化物和次氯酸盐、氧化性酸(包括发烟硫酸)、有机酸、碱等的腐蚀, 不耐较纯的还原性酸(如硫酸、盐酸)的腐蚀。但如果酸中含有氧化剂(如硝酸、Fe ³⁺ 、Cu ²⁺)时, 则腐蚀大为降低。
钽(Ta)	具有优良的耐腐蚀性, 和玻璃很相似, 除了氢氟酸、发烟硫酸、碱外, 几乎能耐一切化学介质(包括沸点的盐酸、硝酸和150P以下的硫酸和王水)的腐蚀。注: 在碱中不耐腐。
铂铱合金	几乎适用于所有化学物质, 但不适用于王水和铋盐。
不锈钢涂覆碳化钨	用于无腐蚀性、强磨损性介质。

注: 由于介质种类繁多, 其腐蚀性又受温度、浓度、流速等复杂因素影响而变化, 故本表仅供参考。用户应根据实际情况自己做出选择, 必要时应做拟选材料的耐腐试验, 如挂片试验。



尺寸 mm

分体式

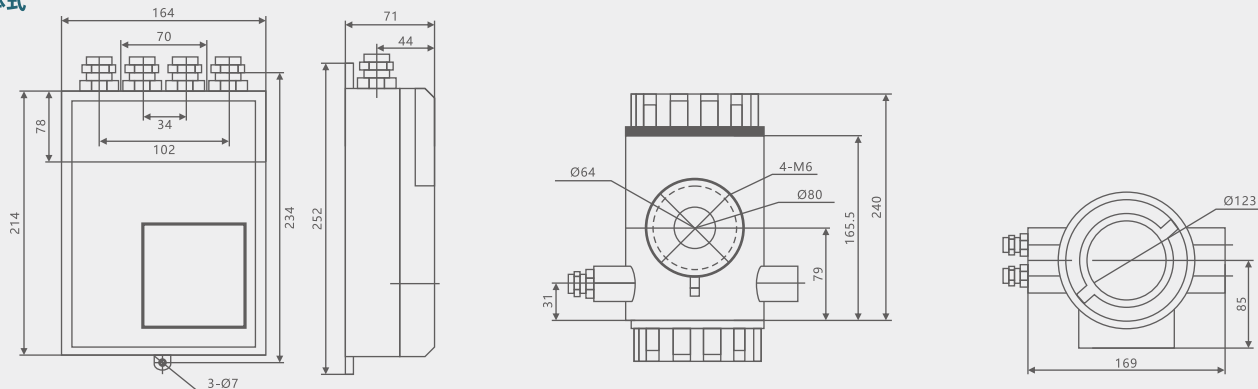

一体式

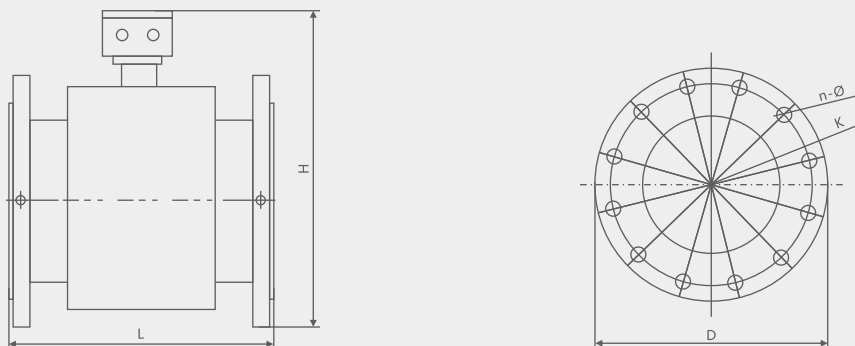

DN6mm~DN3000mm法兰型传感器外型图

公称通径(mm)	公称压力(MPa)	外形尺寸			参考重量(kg)
		仪表长度L(含衬里)	D	H	
6	4.0	200	90	220	6
10		200	90	220	6
15		200	95	220	8
20		200	105	220	10
25		200	115	223	12
32		200	140	240	13
40		200	150	250	14
50		200	165	263	15
65	1.6	250	185	283	18
80		250	200	290	20
100		250	235	318	25
125		250	270	350	28
150		300	300	380	30
200		350	340	430	50
250		450	405	495	70
300		500	460	547	95
350	1.0	550	520	602	120
400		600	580	665	140
450		600	640	720	160
500		600	715	783	200
500		600	715	783	200
600		600	840	897	280



尺寸 mm

公称口径(mm)	公称压力(MPa)	外形尺寸			参考重量(kg)
		仪表长度L (含衬里)	D	H	
700	1.0	700	895	982	350
800		800	1015	1092	400
900		900	1115	1192	480
1000		1000	1230	1299	550
1200	0.6	1200	1405	1488	660
1400		1400	1630	1700	750
1600		1600	1830	1924	850
1800		1800	2045	2134	980
2000		2000	2265	2344	1200
2200		2200	2475	2549	1600
2400		2400	2685	2754	2000
2600		2600	2905	2964	2400
2800		2800	2905	3169	2700
3000		3000	3315	3369	2900

法兰尺寸

连接法兰及安装尺寸见图5和表5

连接法兰执行标准:

4.0MPa (DN6mm~DN50mm)	GB/T9119-2000
1.6MPa (DN65mm~DN250mm)	JB/T81-94
1.0MPa (DN300mm~DN1000mm)	JB/T81-94
0.6MPa (DN1200mm~DN3000mm)	JB/T81-94



图5连接法兰图

表5

公称压力 (bar)	公称口径(mm)	D	K	Ø	n	C
4.0	6	90	60	14	4	14
	10	90	60	14	4	14
	15	95	65	14	4	16
	20	105	75	14	4	16
	25	115	85	14	4	16
	32	135	100	18	4	18
	40	145	110	18	4	18
	50	160	125	18	4	20

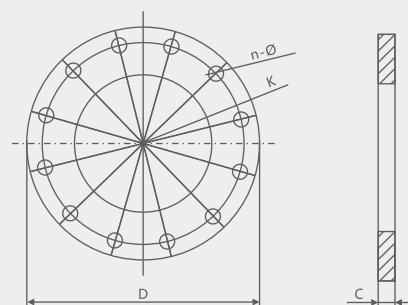

表5

公称压力 (bar)	公称通径(mm)	D	K	Ø	n	C
1.6	65	180	145	18	4	24
	80	195	160	18	8	24
	100	215	180	18	8	26
	125	245	210	18	8	28
	150	280	240	23	8	28
	200	335	295	23	12	30
	250	405	355	25	12	32
1.0	300	440	400	23	12	28
	350	500	460	23	16	28
	400	565	515	25	16	30
	450	615	565	25	20	30
	500	670	620	25	20	32
	600	780	725	30	20	36
	700	895	840	30	24	36
	800	1010	950	34	24	38
	900	1110	1050	34	28	42
	1000	1220	1160	34	28	44
0.6	1200	1400	1340	33	32	32
	1400	1630	1560	36	36	32
	1600	1830	1760	36	40	34
	1800	2045	1970	39	44	36
	2000	2265	2180	42	48	38
	2200	2475	2390	42	52	42
	2400	2685	2600	42	56	44
	2600	2905	2810	48	60	46
	2800	3115	3020	48	64	48
	3000	3315	3220	48	68	50

夹持型/卫生型技术性能参数

公称通径	DN6mm~DN200mm	
公称压力	0.6~1.6MPa	
精确度	示值的±0.5%,可选示值的±0.3%或±0.2%	
介质温度	一体型	-20℃~+70℃
	分体型	-20℃~+160℃
环境温度	25℃~+60℃	
介质电导率	>20µs/cm	
衬里材料	聚四氟乙烯(PTFE)、聚全氟乙丙烯(F46)、PFA	
电极材料	SUS316、哈氏合金B、哈氏合金C、钛、钽、铂铱合金	
电极形式	常规电极、可拆卸电极	
结构形式	一体型、分体型、沉浸型、防爆型	
防护等级	IP65、IP66、IP67、IP68可选	
防爆标志	Ex ia IIC T3...T6, Ex db IIC T6...T1 Gb可选	



尺寸 mm

夹持式



图6夹持型电磁流量传感器外形图

公称通径(mm)	外形尺寸(mm)			参考重量(kg)
	H	W	L	
6	200	98	80	2.5
10	200	98	80	2.5
15	200	98	80	2.5
20	169	98	80	2.6
25	179	106	80	2.6
40	198	125	80	3.0
50	213	135	120	3.6
65	229	148	120	4.5
80	244	164	120	5.2
100	265	189	120	7.0
125	298	214	140	9.6
150	328	240	160	12.8
200	376	290	220	22.0

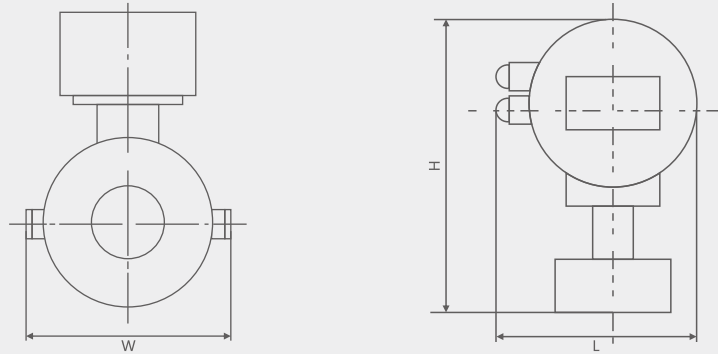

尺寸 mm

夹持式



图7卫生型电磁流量传感器外形图

公称通径(mm)	外形尺寸(mm)			参考重量(kg)
	H	W	L	
6	179	70	172	2.5
10	179	70	172	2.5
15	179	70	172	2.5
20	179	70	172	2.6
25	189	83	172	2.6
40	196	95	172	3.0
50	214	105	172	3.6
65	220	115	172	4.5
80	240	135	200	5.2
100	252	146	200	7.0
125	276	170	200	9.6
150	310	204	256	12.8
200	336	230	256	22.0

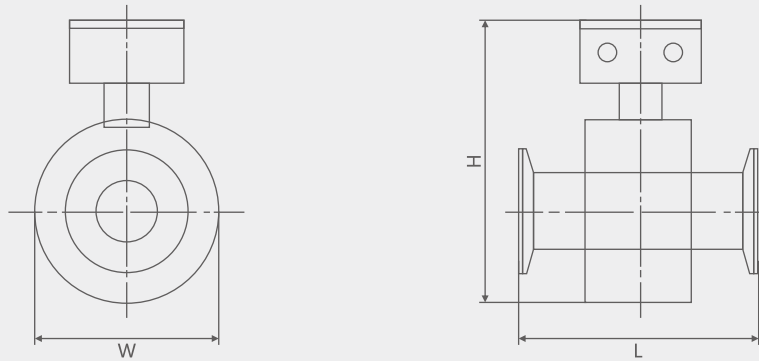

高压型

特点及适用范围

高压电磁流量传感器采用特殊衬里技术, 抗高压、耐负压, 专门用于地质、石油勘探、油田系统测量高压条件下的泥浆、水泥浆高压注水等导电液体或液固两相介质体积流量的测量。

技术性能参数

公称口径	DN25mm ~ DN250mm
公称压力	6.3MPa、10MPa、16MPa、25MPa、42MPa
精确度	示值的±0.5%, 可选示值的±0.3%或±0.2%
衬里材质	聚四氟乙烯(PTFE), 聚全氟乙丙烯(F46), PFA
电极材料	SUS316、哈氏合金B、哈氏合金C、钛、不锈钢涂覆碳化钨
结构形式	一体型、分体型
介质温度	-10℃~+160℃
环境温度	-25℃~+60℃
介质电导率	20μs/cm
防爆标志	Ex ia IIC T3...T6, Ex db IIC T6...T1 Gb可选
连接方式	法兰式、油壬式

尺寸 mm

夹持式



图8法兰式高压传感器外形图

公称口径(mm)	公称压力(MPa)	L	H
25	25	240	265
32		240	275
40		280	285
50		280	315
65		330	345
80		330	365
100		380	385
125		460	445
150		480	460
200		560	515
250		640	565

公称口径(mm)	L1	L2	H1	H2
25	460	290	340	105
40	460	290	340	105
50	460	290	340	105
65	460	290	380	140
80	490	320	380	140
100	490	320	400	156

- 注: 1、法兰标准: GB/T91 15.2-2000
2、不同的压力等级, 仪表外形尺寸相应变动(表中所列为25MPa)
3、也可按用户要求的口径范围供货

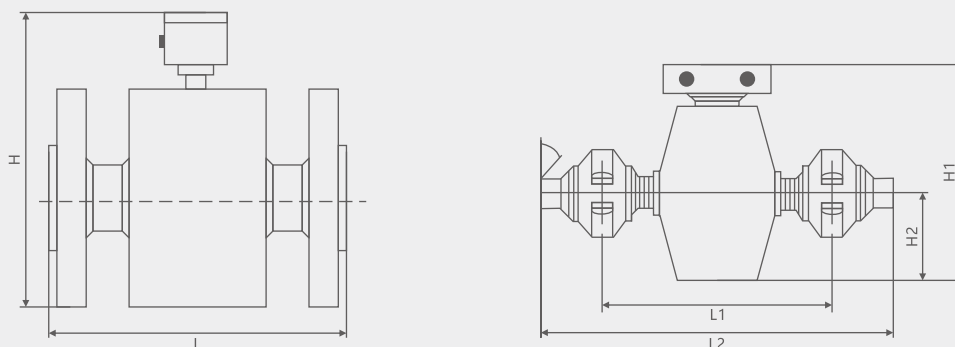

电池供电

特点及适用范围

电池供电电磁流量计转换器采用内部电池供电无需外部电源供电, 适用于野外电网无法到达及电网铺设困难的工况场合, 特别适用于自来水供水系统的监测、计量及结算。

技术性能参数

口径(mm)	DN6mm~DN600mm
法兰	符合GB9119标准(标配), 碳钢(可选不锈钢), 其他标准另协商
压力等级	1.0MPa、1.6MPa、2.5MPa、4.0MPa
衬里材料	聚氯丁橡胶、聚氨酯橡胶、聚四氟橡胶、聚四氟乙烯(PTFE), 聚全氟代乙丙烯(F46)、PFA
电导率	20 μ S/cm
电极	SUSU316, 哈氏合金B、哈氏合金C、钛、钽、铂铱合金、不锈钢涂覆碳化钨
防护等级	IP65、IP66、IP67、IP68可选
介质温度	-20 $^{\circ}$ C~70 $^{\circ}$ C
环境温度	-25 $^{\circ}$ C~60 $^{\circ}$ C
环境影响	< \pm 0.1%/ior
基本误差	示值的 \pm 0.5%
重复性误差	< \pm 0.25%
测量范围	<10m/s
电器连接	M20X1.5密封套、G1/2、1/2NPT
电源	内置2~5节 电池, 电压3.6V (电池耗尽可更换)
电池寿命	3年以上(2节电池1/5HZ响应)

插入式

插入式电磁流量计是基于法拉第电磁感应定律、采用国际先进技术研发的一种高智能, 高可靠性的流量以其非常高的性价比被广泛应用于大管径流量计量领域。

特点及适用范围

- 测量精确度不受液体密度、粘度、温度、压力和电导率变化的影响。
- 高可靠性的外插安装方式, 传感器的安装、维护无需拆卸测量管, 因此较适合于无法停水的现场使用, 而且可以在老管道上现场开口安装。
- 结构简单, 可靠性高。
- 公称通径范围宽, 适用于DN100~DN3000之间的所有口径管道。
- 一体化接地电极, 实现仪表良好接地。
- 传感器采用先进加工工艺、固态封装、耐振动、防渗透、寿命长, 使仪表具有良好的测量精确度和稳定性。

技术性能参数

公称通径	DN100mm~DN3000mm
公称压力	1.6MPa、2.5MPa、4.0MPa
测量管材质	碳钢、SUS304
传感器测量头材质	ABS
电极材料	SUS316、哈氏合金B、哈氏合金C、钛、钽
精确度	流速<0.5m/s时, \pm 1.5%.满量程流速>1m/s 时, \pm 1.0%
介质温度	ABS: +60 $^{\circ}$ C
环境温度	-25 $^{\circ}$ C~+60 $^{\circ}$ C
相对湿度	5%~95%
大气压力	86~106KPa
直管段要求	上游 15D, 下游 10D
防护等级	IP65、IP66、IP67、IP68可选
连接方式	法兰连接、螺纹连接
防爆标志	Ex ia IIC T3...T6, Ex db IIC T6...T1 Gb可选



外形及安装

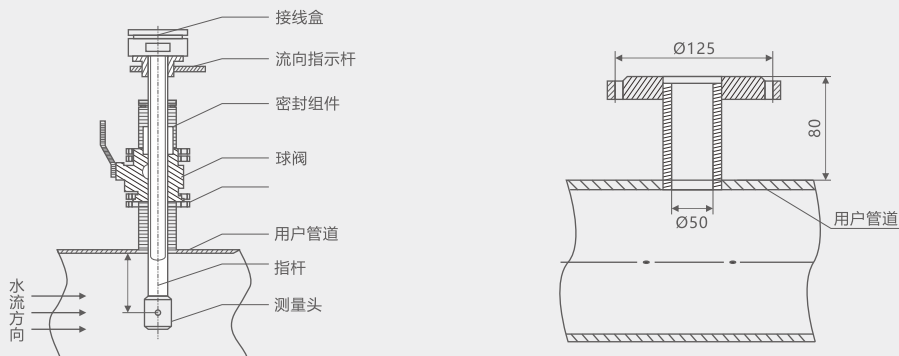

电气连接

二线制4~20mA输出的变送器电气连接

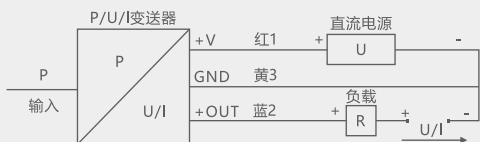
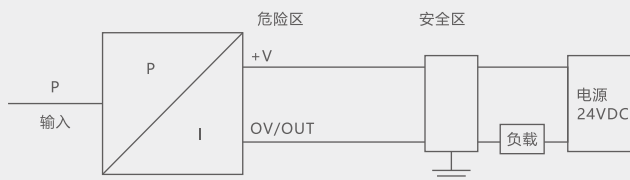
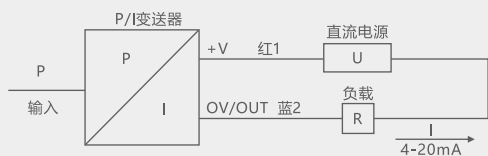

安全栅防爆参数

$U_i < 28\text{VDC}$ $L_i < 93\text{mA}$
 $L_i < 0.1\text{mH}$ $C_i < 0.02\text{MF}$
 $P_i < 0.65\text{W}$

安全栅防爆参数

$U_o < 28\text{VDC}$ $I_o < 93\text{mA}$
 $P_o < 0.65\text{W}$



测量口径及流量流速对照表

管道口径	流速						
	0.5 (m/s)	1 (m/s)	2 (m/s)	3 (m/s)	4 (m/s)	5 (m/s)	10 (m/s)
DN10	0.1414m³/h	0.2827m³/h	0.5654m³/h	0.8482m³/h	1.1308m³/h	1.4137m³/h	2.8271m³/h
DN15	0.3181m³/h	0.6362m³/h	1.2723m³/h	1.9085m³/h	2.5447m³/h	3.1808m³/h	6.3625m³/h
DN20	0.5655m³/h	1.1310m³/h	2.2619m³/h	3.3928m³/h	4.5239m³/h	5.6548m³/h	11.3103m³/h
DN25	0.8836m³/h	1.7671m³/h	3.5343m³/h	5.3014m³/h	7.0686m³/h	8.8357m³/h	17.6714m³/h
DN32	1.4476m³/h	2.8953m³/h	5.7906m³/h	8.6858m³/h	11.5812m³/h	14.4765m³/h	28.9533m³/h
DN40	2.2619m³/h	4.5238m³/h	9.0478m³/h	13.5717m³/h	18.0956m³/h	22.6195m³/h	45.2384m³/h
DN50	3.5343m³/h	7.0686m³/h	14.1372m³/h	21.2058m³/h	28.2743m³/h	35.3428m³/h	70.6862m³/h
DN65	5.9730m³/h	11.9459m³/h	23.8918m³/h	35.8377m³/h	47.7836m³/h	59.7295m³/h	119.4591m³/h
DN80	9.0478m³/h	18.0956m³/h	36.1911m³/h	54.2867m³/h	72.3823m³/h	92.4778m³/h	180.9563m³/h
DN100	14.1327m³/h	28.2743m³/h	56.5487m³/h	84.8230m³/h	113.0973m³/h	141.3717m³/h	282.7432m³/h
DN125	22.0893m³/h	44.1786m³/h	88.3573m³/h	132.5359m³/h	176.7146m³/h	220.8932m³/h	441.7861m³/h
DN150	31.8086m³/h	63.6173m³/h	127.2345m³/h	190.8515m³/h	254.469m³/h	318.086m³/h	636.1733m³/h
DN200	56.5487m³/h	113.0973m³/h	226.1947m³/h	339.292m³/h	452.389m³/h	565.4867m³/h	1130.9735m³/h
DN250	88.3573m³/h	176.7146m³/h	353.4292m³/h	530.1438m³/h	706.858m³/h	883.5728m³/h	1767.1464m³/h
DN300	127.2345m³/h	254.4690m³/h	508.938m³/h	763.4070m³/h	1017.8760m³/h	1272.3450m³/h	2544.6901m³/h
DN350	173.1803m³/h	346.3606m³/h	692.7212m³/h	1039.08180m³/h	1385.4424m³/h	1731.8030m³/h	3463.6063m³/h
DN400	226.1947m³/h	452.3893m³/h	904.7787m³/h	1357.1680m³/h	1809.5574m³/h	2261.9467m³/h	4523.8932m³/h
DN450	286.2776m³/h	572.5553m³/h	1145.1105m³/h	1717.6658m³/h	2290.2210m³/h	2862.7763m³/h	5725.5533m³/h
DN500	353.4292m³/h	706.8583m³/h	1413.71674m³/h	2120.5750m³/h	2827.4334m³/h	3534.2917m³/h	7068.5835m³/h
DN600	508.9380m³/h	1017.876m³/h	2035.752m³/h	3053.62810m³/h	4071.504m³/h	5089.3801m³/h	10178.7601m³/h
DN700	692.7212m³/h	1386.4424m³/h	2770.88474m³/h	4156.3271m³/h	5541.7694m³/h	6927.2118m³/h	13854.4242m³/h
DN800	904.7787m³/h	1809.5574m³/h	3619.1147m³/h	5428.6721m³/h	7238.2295m³/h	9047.7868m³/h	18095.5741m³/h
DN900	1145.1105m³/h	2290.2210m³/h	4580.4421m³/h	6870.66310m³/h	9047.7868m³/h	11451.1052m³/h	22902.2122m³/h
DN1000	1413.7167m³/h	2827.4334m³/h	5654.8668m³/h	8482.3002m³/h	11309.7336m³/h	14137.1669m³/h	28274.3344m³/h
DN1200	2035.7520m³/h	4071.5041m³/h	8143.0082m³/h	12214.5122m³/h	16286.0163m³/h	20357.5204m³/h	40715.04120m³/h
DN1400	2770.8847m³/h	5541.7694m³/h	11083.5389m³/h	16625.3083m³/h	22167.0778m³/h	27708.8472m³/h	55417.694m³/h
DN1600	3619.1147m³/h	7238.22950m³/h	14476.4589m³/h	21714.6884m³/h	28952.9179m³/h	36191.1474m³/h	72382.2951m³/h
DN1800	4580.4420m³/h	9160.8842m³/h	18321.7684m³/h	27482.6526m³/h	36643.5367m³/h	45804.420m³/h	91608.8423,m³/h
DN2000	5654.8667m³/h	11309.7336m³/h	22619.4671m³/h	33929.2007m³/h	45238.9342m³/h	56548.6678m³/h	113097.3363m³/h
DN2200	6842.3887m³/h	13684.7776m³/h	27369.5552m³/h	41054.3328m³/h	54739.1104m³/h	68423.8880m³/h	136847.7763m³/h
DN2400	8143.0080m³/h	16286.0163m³/h	32572.0326m³/h	48858.0490m³/h	65144.0653m³/h	81430.0816m³/h	162860.1631m³/h
DN2600	9556.7247m³/h	19113.4268m³/h	38226.8536m³/h	57340.2804m³/h	76453.7072m³/h	95567.1340m³/h	191134.2683m³/h
DN2800	11083.5387m³/h	22167.0774m³/h	44334.1648m³/h	66501.2322m³/h	88668.3095m³/h	110835.3869m³/h	221670.7741m³/h
DN3000	12723.4500m³/h	25446.9001m³/h	50893.8001m³/h	76340.7002m³/h	101787.6002m³/h	127234.5003m³/h	254469.0011m³/h



FE10-E-选型构成

选型举例 FE10-E

B H X / 0-60t/h / Z A H N G H U A N

1.仪表类型	A	插入式
	B	一体式
	C	分体式
	D	夹持式
	E	分体插入式
	F	分体夹持式
	T ()	其它仪表类型
2.工作电源	G	交流220VAC 50Hz(90-245VAC 50Hz)
	H	直流24VDC (20-36VDC)
	I	电池供电3.6V
3.输出信号	N	4~20mA
	O	4~20mA、HART协议信号
	P	4-20mA、开关量输出
	Q	4~20mA+RS485
	R	4~20mA+FF总线
	S	4~20mA+PF总线
	U	4~20mA+MODBUS总线
	W	4~20mA+RS485+MODBUS总线
	V	4~20mA+脉冲输出
	X	4~20mA+4G GPRS无线远传
T ()	其他输出信号	
4.量程范围	R ()	量程(备注量程范围)
5.防爆要求	X	本安防爆
	Y	隔爆
	Z	无防爆
6.介质温度	A	<100°C
	B	<140°C
	C	<200°C(仅适用于分体式)
	D	其它
7.内衬材料	G	NE (氯丁橡胶)
	H	PTFE (聚四氟乙烯)
	I	PVC (聚氯乙烯)
	J	PU(聚氨酯衬里)
	K	PFA衬里
	L	F46衬里
	M	陶瓷
T ()	其它材质	
8.电极材质	N	316L
	O	哈氏合金C
	P	哈氏合金B
	Q	钛
	R	钽
	S	铂铱合金
	U	碳化钨
	T ()	其他材质



FE10-E-选型构成

选型举例 FE10-E



9.法兰连接规格	A	DN10
	B	DN15
	C	DN20
	D	DN25
	E	DN32
	F	DN40
	G	DN50
	H	DN65
	I	DN80
	N1	DN100
	O1	DN125
	P1	DN150
	Q1	DN200
	R1	DN250
	S1	DN300
	U	DN350
	V	DN400
	W	DN450
	X	DN500
	Y	DN600
	Z	DN700
	A1	DN800
	A2	DN900
	A3	DN1000
	A4	DN1200
	A5	DN1400
	A6	DN1600
	A7	DN1800
	A8	DN2000
	A9	DN2200
	B1	DN2400
	B2	DN2600
B3	DN2800	
B4	DN3000	
T()	其它规格	



FE10-E-选型构成

选型举例 **FE10-E** B H X /0-60t/h Z A H N G H U A N

9-1.螺纹连接规格	C1	2"
	C2	G1"
	T()	其它连接规格
10.耐压等级	S	PN10
	H	PN16
	I	PN25
	J	PN40
	K	PN63
	L	PN100
	M	Class150
	N	Class300
	O	Class400
	P	Class600
	T()	其它压力等级
11.本体材质	U	碳钢
	V	304SS
	W	316L
	T()	其它材质
12.法兰材质	A	碳钢
	B	304SS
	C	316L
	T()	其它材质
13.电气接口	N	M20*1.5
	O	1/2NPT
	T()	其它
14.线缆长度	M()	(米) (仅适用于分体式)

说明:

表示FE10-E电磁流量计(无线型)为一体式, 电源24VDC, 输出信号4~20mA+4G GPRS无线远传, 量程范围0-60t/h, 无防爆, 介质温度<65℃, 内衬材料为PTFE, 电极材料为316L, 法兰规格为DN50, 压力等级1.6MPa。本体材质为碳钢, 法兰材质碳钢, 电气接口M20*1.5, 上述表格中第14项部分为分体式选项。

产品认证

符合性和批准; 罗德玮格流量计符合过程测量技术的关键标准和认证;
从而保证此类设置中的最高可靠性;



罗德玮格中国代表处
罗德玮格自动化仪表(广州)有限公司 | 罗德玮格国际贸易(上海)有限公司

罗德玮格

更多产品信息请访问 www.ludwig-schneider.com.cn
© 400-860-9760 © lw@ludwig-schneider.com.cn